

- (E) Consejo para un correcto montaje del kit:** No apretar los tornillos del todo hasta asegurarse que el KIT está correctamente colocado y alineado.
- (GB) Advice for correct fitting of the kit:** Do not fully tighten the screws until it is ensured that the KIT is correctly attached and aligned.
- (F) Conseil pour un montage correct du kit:** Ne pas serrer les vis avant de vous être assuré que le KIT est placé et aligné correctement.
- (D) Hinweis für einen korrekten Einbau des Bausatzes:** Ziehen Sie die Schrauben nicht ganz fest, bevor Sie sich nicht vergewissert haben, daß der Bausatz korrekt eingestellt und ausgerichtet ist.
- (I) Consiglio per un montaggio corretto del kit:** Non stringere del tutto le viti fin tanto non si è sicuri che il kit è collocato correttamente e allineato.

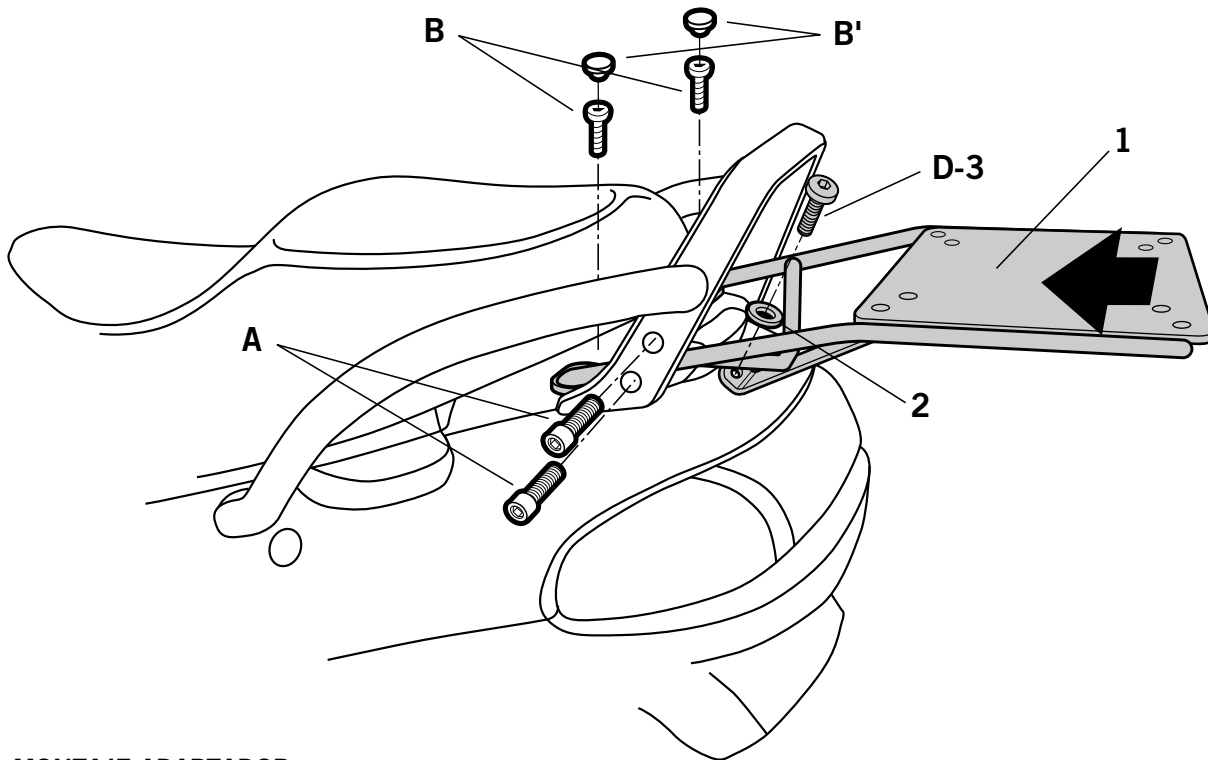

#### **(E) MONTAJE ADAPTADOR**

Desmontar el transportin trasero y soporte respaldo mediante los tornillos laterales (A), a continuación quitar los tornillos (B), antes quitar los tapones (B'), que se encuentran en el lado posterior del asiento y el tornillo (D), proseguir quitando los tornillos que unen el transportin con soporte respaldo. Volver a montar el soporte del respaldo mediante los tornillos (A) nota; queda anulado el transportin original de la moto. A continuación posicionar la pieza (1), según dibujo mediante los tornillos (B), tapones (B') y la arandela (2) y el cambio del (D) por el (3). Terminar el montaje según las instrucciones del folleto general suministrado con el KIT TOPMASTER.

#### **(GB) TOPMASTER INSTALLATION**

Undo the screws (A) and remove the rear folding seat and backrest. Then undo the screws (B) and remove the covers (B') at the back of the seat. Also remove the screw (D) and the screws attaching the folding seat to the backrest support. Refit the backrest using the screws (A). Note: the bike's original folding seat is no longer used. Fit the part (1), as shown in the diagram, using the screws (B), the covers (B'), and the washer (2) and the screw (3) in place of the screw (D). Complete the assembly according to the instructions in the general brochure supplied with the TOPMASTER KIT.

#### **(F) MONTAGE TOPMASTER**

Démonter le strapontin arrière et le support du dossier avec les vis latérales (A). Enlever les vis (B), après avoir enlevé les caches (B'), qui se trouvent à l'arrière du siège, et la vis (D); continuer en enlevant les vis qui fixent le strapontin au support du dossier. Remonter le support du dossier avec les vis (A). Remarque : le strapontin d'origine de la moto est supprimé. Placer ensuite la pièce (1), comme indiqué sur le dessin, avec les vis (B), les caches (B'), la rondelle (2) et en remplaçant la vis (D) par la vis (3). Terminer le montage suivant les instructions de la brochure générale fournie avec le KIT TOPMASTER.

#### **(D) ANBAU DES TOPMASTER**

Den hinteren Gepäckträger und die Halterung der Rückenlehne abnehmen und dazu die seitlichen Schrauben (A) lösen. Anschließend die Schraube (D) und die Schrauben (B) im hinteren Teil des Sitzes lösen, nachdem die Dübel (B') herausgenommen wurden. Nehmen Sie jetzt die Schrauben heraus, die den Gepäckträger mit der Halterung der Rückenlehne verbinden. Anschließend wird die Rückenlehnenhalterung wieder mit den Schrauben (A) montiert. Anmerkung: Der Originalgepäckträger des Motorrads fällt weg. Schließlich montieren Sie Teil (1) gemäß Zeichnung mit den Schrauben (B), den Dübeln (B') und der Unterlegscheibe (2). Tauschen Sie die Schraube (D) gegen die Schraube (3). Montage gemäß den Anweisungen der allgemeinen, dem KIT TOPMASTER beiliegenden Broschüre weiterführen.

#### **(I) MONTAGGIO TOPMASTER**

Smontare il sedile ribaltabile posteriore ed il supporto dello schienale mediante le viti laterali (A). Estrarre poi le viti (B), togliendo prima i tappi (B'), apposti sul fianco posteriore del sedile, e la vite (D), proseguire estraendo le viti che uniscono il sedile ribaltabile con il supporto dello schienale. Rimontare il supporto dello schienale mediante le viti (A). Nota: rimane fuori uso il sedile ribaltabile originale della motocicletta. Posizionare poi il pezzo (1), come da figura, mediante le viti (B), i tappi (B') e la rondella (2) e sostituendo la vite (D) per la vite (3). Terminare il montaggio eseguendo le istruzioni del catalogo generale, fornito con il KIT TOPMASTER.

#### **COMPONENTES / PARTS / COMPOSANTES / EINZELBAUTEILE / COMPONENTI:**

Pos.	Ref.	Cant.	
1	260349	1	KIT TOP
2	303000	1	Arandela Ø6 - Washer - Rondelle - Scheibe - Rondella
3	304038	1	Tornillo M6 x 22 DIN 912 - Screw - Vis - Schraube - Vite

**KYMCO DINK 125/150/250 '97 - SPACER 125/250 '97**  
KIT TOPMASTER

**SHAD**

REF. 500479  
Edición 2ª