

- (E)** Consejo para un correcto montaje del kit: No apretar los tornillos del todo hasta asegurarse que el kit está correctamente colocado y alineado.
- (GB)** Advice for correct fitting of the kit: Do not fully tighten the screws until sure that the kit is correctly positioned and aligned.
- (F)** Conseil pour un montage correct du kit: Ne pas serrer les vis avant d'être certain que le kit soit correctement monté et ajusté.
- (D)** Hinweis für einen korrekten Einbau des Bausatzes: Ziehen Sie die Schrauben nicht ganz fest, bevor Sie sich nicht vergewissert haben, daß der Bausatz korrekt eingestellt und ausgerichtet ist.
- (I)** Consiglio per un montaggio corretto del kit: non stringere del tutto le viti fin tanto non si è sicuri che il kit è collocato correttamente e allineato.

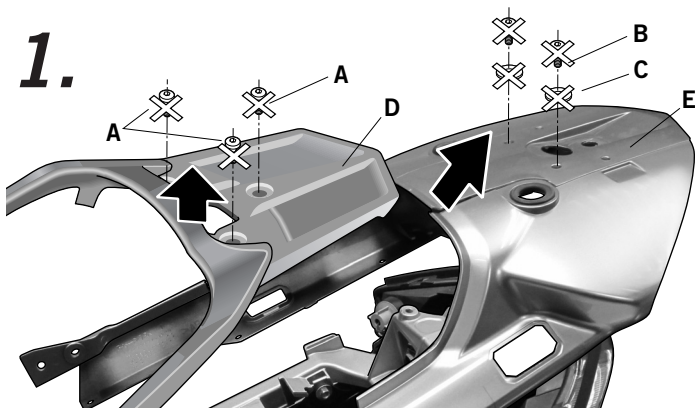

- (E)** Desmontar y desestimar los tornillos (A)(B) y arandelas (C). Desmontar el agarradero trasero (D) y el carenado trasero (E).
- (GB)** Disassemble and remove the screws (A)(B) and the washers (C). Dismantle the rear fairing (D) and the original rear carrier of the motorbike (E).
- (F)** Démontez et jetez les vis (A)(B) et les rondelles (C). Démontez le caréné arrière (D) et le port bagage original de la moto (E).
- (D)** Zerlegen und entfernen Sie die Schraube (A)(B) und den Unterlegscheiben (C). Demontieren die ursprüngliche Gepäckträger Hinten des Motorrads (D) und Sie die hintere Verkleidung (E).
- (I)** Smontare e rimuovere les vite (A)(B) e le rondelle (C). Smontare la carenatura posteriore (D) e il portapacchi originale della moto (E).

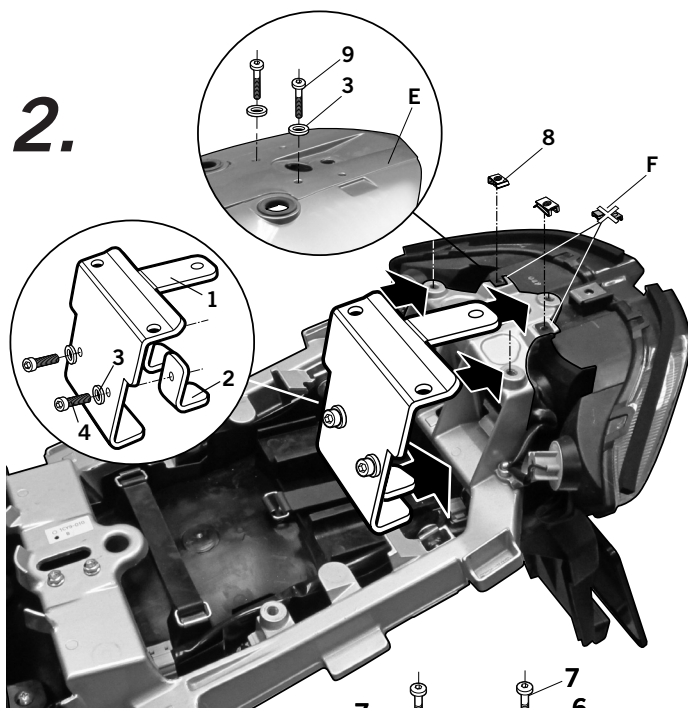

- (E)** Colocar el soporte refuerzo (1) según dibujo y asegurándose de tener bien centrado los agujeros superiores, fijarlo mediante las escuadras (2), las arandelas (3) y los tornillos (4). Montar el carenado trasero (E) con los clips (8) las arandelas (3) y los tornillos (9). Y el transportin trasero original (D).
- (GB)** Place the reinforcement support (1) as showed in the draw, while ensuring that the superior holes are well centred, tightening them by means of the setsquare (2), the washers (3) and the nuts (4). Assemble the rear fairing (E) with the clips (8), the washers (3) and the nuts (9). And the original rear carrier of the motorbike (D).
- (F)** Placer le support renforcement (1) comme montre le design en vous assurant que les trous supérieurs sont bien alignés, tout fixant les équerres (2), les rondelles (3) et les écrous (4). Monter le caréné arrière (E) avec les clips (8), les rondelles (3) et les écrous (9). Et le port bagage original de la moto (D).
- (D)** Legen Sie die Verstärkung Träger (1) wie gezeigt in der Auslösung, während sichergestellt wird, dass die überlegenen Löcher gut zentriert sind, Anziehen ihnen mittels der setsquare (2), den Unterlegscheiben (3) und den Muttern (4). Montieren Sie die hintere Verkleidung (E) mit Klippen (8), den Unterlegscheiben (3) und den Muttern (9). Und die ursprüngliche Gepäckträger Hinten des Motorrads (D).
- (I)** Posizionare il supporto di rinforzo (1) secondo disegno e fare in modo di avere correttamente centrato sopra i fori, fissare con staffe (2), le rondelle (3) e le viti (4). Montare la carenatura posteriore (E) con i clips (8), le rondelle (3) e le viti (9). E il portapacchi originale della moto (D).

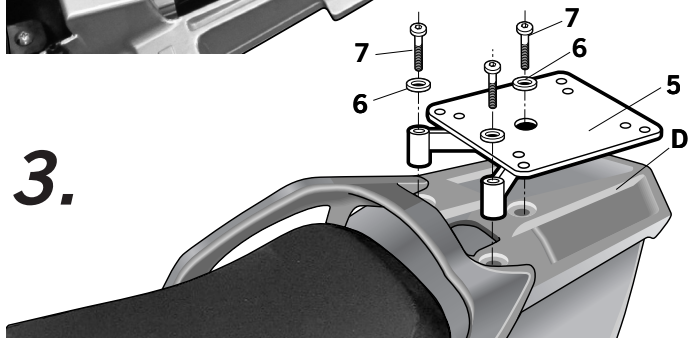

- (E)** Montar el soporte KIT TOP (5) mediante los tornillos (7) y las arandelas (6).
- (GB)** Assemble the KIT TOP support (5) using screws (7) and washers (6).
- (F)** Monter le support KIT TOP (5) avec les vis (7) et les rondelles (6).
- (D)** Die Halterung KIT TOP (5) mit den Schrauben (7) und der Scheiben (6) anmontieren.
- (I)** Montare il supporto KIT TOP (5) con le viti (7) e le rondelle (6).

COMPONENTES / PARTS / COMPOSANTES / EINZELBAUTEILE / COMPONENTI:

Pos.	Ref.		Cant.	
1	261619		1	Soporte refuerzo - Reinforcement support - Support renforcement - Verstärkung Träger - Supporto di rinforzo
2	261620		2	Escuadra refuerzo - Setsquare - Equerres - Setsquare - Staffe
3	303017		4	Arandela Ø6 - Washer - Rondelle - Scheibe - Rondella
4	304057		2	Tornillo M6 x 25 DIN 912 - Screw - Vis - Schraube - Vite
5	260691		1	KIT TOPMASTER
6	303020		3	Arandela Ø8 - Washer - Rondelle - Scheibe - Rondella
7	304171		3	Tornillo M8 x 65 DIN 7380 - Screw - Vis - Schraube - Vite
8	305052		2	Chapa M6 - Bodywork M6 - Tôle M6 - Karosserie M6 - Lamiera M6
9	304052		2	Tornillo M6 x 20 din 7380 - Screw - Vis - Schraube - Vite

YAMAHA FJR 1300 '06
YOFJ16ST
KIT TOPMASTER

SHAD